



Jula  
2006

# KYRKJEBLAD FOR SAMNANGER

58.  
årgang



Du morgonrode, kom med ljös,  
Å skin, du klare sol, för oss!  
Jag skoddeim og tunge sky,  
Så nattemørkret snart må fly!  
Ver glad, ver glad! Immanuel  
Er fødd för deg du Israel.

*T: Veni, veni 1100talet O: Arve Brunvoll 1978 (NoS nr.3)  
Bilete: Konfirmantar lyser opp for kyrkjefolket. Lysmessa på Ådland 3. des. Foto Inge Aasgaard*

# Samnanger kyrkjelyd

## Kyrkjelydskontoret:

**Kontortid:** tysdag -fredag: kl.10-14

Om du vil treffa presten er det lurt å avtala tid på førehand.

(P.g.a. gravferderder og andre oppdrag er han ikkje alltid til stades i kontortida.)

**Telefon:** 56 58 63 73 **Fax:** 56 58 65 01 **E-post:** [post@samnanger.kyrkja.no](mailto:post@samnanger.kyrkja.no)

**Postadresse:** Haga, 5650 Tysse

## Tilsette:

		Telefon	
Sokneprest:	Audun Aase	Kyrkjelydskontoret	Privat 56 58 61 30 Mobil 41 52 19 05
Leiar for ungdomsarb.	Hilde Aarvik		40 42 99 33
Organistar:	Anne Lise og Eilert Tøsse		56 58 65 43
Kyrkjetenar, Haga:	Torill Moss		56 58 77 70
Kyrkjetenarar, Ådland:	Finn Moss		56 58 77 70
Kyrkjegardsarbeidar:	Hans Tysse		56 58 63 14
Dagleg leiar:	Olav Aarvik	Kyrkjelydskontoret	Privat 56 58 64 15
Kyrkjelydssekretær:	Britt Haukanes	Kyrkjelydskontoret	

## Barnedåp

Alle medlemmer av Den norske kyrkja får sendt ei orientering om dåpen straks kyrkjelyds-kontoret har fått fødselsmelding. Dåpssundagane vert kunngjorde på kyrkjesida og i kyrkjekalenderen. Elles er det berre å ta kontakt med kyrkjelydskontoret.

## Vitjing i heimen

For dei som ikkje kan koma til kyrkje, kan soknepresten halda nattverd i heimen. Om nokon ynskjer samtale/ sjelesorg eller skriftemål, kan dei også ta kontakt. Presten har sjølvsagt teieplikt.

## Vakttelefon

Dette nummeret kan du ringja når du må ha tak i prest i helgane og på kveldstid. Presten på vakt vurderer om den lokale presten skal tilkallast, eller om vaktpresten skal koma. Tlf. 954 81 979

## Kirken S.O.S .

Kyrkja sin nattfilial - døgnope Tlf. 815 33 300 E-postteneste: [www.kirkens-sos.no](http://www.kirkens-sos.no)

Her får du snakka med ein prest / sjelesørgar, gjerne anonymt om du vil.

## Gjevarteneste

Ungdomsleiar-stillinga:	Prosjekt Haga kyrkje:	Prosjekt Aserbajdsjan :	Prosjekt Zambia:
Konto: 3562 07 01910	Konto: 3562 17 0317	Konto: 3530 21 38786	Konto: 3530 21 44204

## Takk for gåver

til alle dykk som støttar oss med pengar til kontoane ovanfor, eller på blankettane som fylgjer med kyrkjebladet. Vert det pengar att når utgiftene til kyrkjebladarbeid er dekkja, går resten til kyrkjelydsarbeid.

**Kyrkjeblad for Samnanger** vert gjeve ut av soknerådet.

Redaksjonsnemnd: kyrkjekontoret Redaktør: Britt Haukanes Takk for lån av bilete til: Samningen ( Sa) Inge Aasgaard (IAa), Irene Nævdal Solberg (INS), Olav Aarvik (OAa) og Brynjulv Hernes (BH)

**Me vil ynskja lesarane våre ei rik julehøgtid og eit godt nytt år!**





# Arvegodset.

**Eg minnest eit gamalt hus** med gamle møblar og gamalt panel. På lemen stod det ein rokk og skein. Den hadde eg hug skulle verte min. Frimodig gjekk eg til eigarane og spurte om dei ville selje. Det skapte undring hjå meg, svaret dei gav: ”Diverre, denne kan me ikkje selje, men hadde du spurt i fjor kunne du fått ein, for då hogg me opp sju rokkar til ved!”

Var det verkeleg slik dei tok vare på det gamle? Arvegodset. Det var ikkje alle tider menneska forstod kor verdfullt det var. Nokre av oss fekk kjøpt ein og annan gamal ting, som ikkje har anna verde enn at dei står der og vitnar om ein idyll og om eit strev som ein gong var.

**Jula og julefeiringa** er vel noko av det gjevaste arvegodset vi har. Når det vert tukla med dette arvegodset, når menneska freistar kome frå det ved å seia at det er ikkje noko å bry seg om lenger, då er menneske på feil veg.

**Jula høyrer ikkje berre fortida til.** Den høyrer notida til. Midt i mørkret kjenner eg på eit lys som gjev innsyn i ein ny og større samanheng. Tankar eg sjølv ikkje har tenkt, ord som ikkje er mine vert rekket meg som eit varmt, venleg handtrykk. Ord som har levd i tusen år, dei får verkekraft langt utover den historiske ramma dei er tala inn.

Som truande nyttar eg meg av desse orda. Dei tilhørde generasjonane før meg og skal tilhøyre dei som kjem etter. Eg eig ikkje desse orda. Men eg brukar dei og kjenner at dei knyter meg til den Herre eg ein gong vart døypt til. I møte med ei forvirrande samtid og endå meir ukjend framtid, kjenner eg meg sårbar, men likevel trygg. Gleda og jubelen er der. Klagen og smerta med.

**Men ORDET frå Gud gjev liv.**

Kastar eg vrak på det, eller hogg det i bitar som gamle rokkar, er det eg sjølv som tapar på det. Og det samfunnet eg lever i og høyrer til i.

**Eg vil løfta fram dette arvegodset.**

Det var ikkje meint å stå der som utstilling, men som det livgjevande ordet som er med å forma

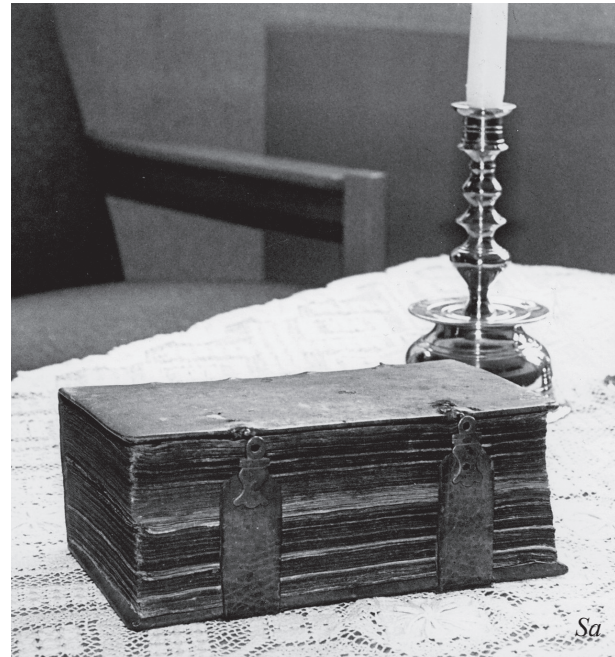

Sa

livet, framtida og æva. Som gjev ny von. Som styrker trua mi og gjev meg tryggleik. Det er litt av ein fedrearv !

**Dette er jul !**

”ORDET vart menneske og tok bustad mellom oss.” Johs. 1. 14 Eller som Lukas skriv det: ”I dag er det fødd dykk ein Frelsar...han er Kristus, Herren.” Luk. 2.11

Julenatt gjekk Gud inn i slekta som ein av oss. Frelsaren er komen – han som gjev von. Gud lever midt mellom oss – han som gjev framtid og som bryr seg både med og om menneske som lever i dag.

Han, som held både tid og æve i sine hender, han er og i stand til å halde dei sekund som heiter våre liv i sine hender. Arvegodset er ikkje ei utsillingsvare, men det spenner om livet og dagane våre - , det har med den levande Gud å gjere!

Difor:

*Eg synger jolekvad,  
eg er så glad, så glad !  
Eg ser min Jesus kvila  
som barn i ringe kår,  
på moderfanget smila  
som soli varm og klår.  
Han er Frelsar min,  
han er Frelsar min !*

Ei god og velsigna jul til dykk alle - !

Per Fimreite



# Julevandring



I dåpsopplæringsplanen vår, er det kome inn ein ny ting for 6-åringane våre, nemleg julevandring.

Kva det er for noko? Jau, det dreiar seg om at borna skal få vera med og oppleve juleevangeliet. Etter kvart som forteljinga skrifer fram, får fleire og fleire kostymer på og roller å spela. Til slutt er både lærarar og elevar med på juleunderet i "stallen" framme ved altaret.

No vil me gje dykk nokre glimt frå då 1. og 2. skuletrinnet ved Nordbygda skule var på julevandring i kyrkja på Ådland 1. november.

På galleriet vert dei møtte av keisar Augustus som skriv alle inn i manntalet med fjørpenne sin. Og han tek dei med på ei reise gjennom kyrkja og juleevangeliet. Dei første som får drakter på, er dei tre vise menn. Syngjande byrjar vanringa. I våpenhuset vert englane utstyrte med drakter og lys. Det er då natt i Betlehem, må vita! Etter ei kjapp lita øving, er dei klare: "Ver ikkje redde" og "Gloria" skal framførast på Betlehemsmarkene litt seinare.



Dei fattige Gjetarane sit i mørkret rundt bålet. Snart får dei englebesøk, med song og all ting! Englane fortel at det er fødd eit barn i Betlehem som skal verta frelsar for verda. Snart er heile gjetarflokken på veg for å finna barnet, saman med både englar og vise menn.



Etter å ha kveikt alle 4 adventslysa, er me kome heilt fram til jula! Josef og Maria får sine drakter på og ein av lærarane vert utpeikt til vert i herberget. Nei, det var slett ingen plass å få i herberget, dei lyt nok klara seg med stallen... Josef og Maria vert plassere inne i altarringen, med det vesle barnet.



Alle englar og gjetarar får knela ned på ringen altarringen og sjå på. Speleengelen vår spelar fin julemusikk på orgelet og alle syng om barnet. "Eit barn er fødd i Betlehem". Så får dei tre vise menn bera fram gåvene sine. Lukten av røykelse spreier seg i kyrkja.

Til slutt vert juleevangeliet lese og alle syng "Det lyser i stille grender i lag."







# STA<sub>T</sub>SKYRKJA?

”Ta ikkje kyrkja frå oss!” ”Vi veit kva vi har, men ikkje kva vi får.” ”Kyrkja vil bli overteken av mørkemenn om det vert skilje mellom stat og kyrkje.” Slike og liknande kjenslelada utsegner har ofte kome fram i den grad diskusjonen om det framtidige forholdet mellom stat og kyrkje har engasjert folk i det heile. Det skal altså handle om stat og kyrkje eller,

om du vil, Store Norske Sta(t)skyrkja. Ikkje den store utgreinga, men nokre tankar. Somme kan likevel synast det er vel tungt stoff å få servert i eit hyggeleg juleblad, men ved kyrkjekontoret fann vi ut at vi burde skrive noko om dette viktige emnet, og at den vanlege kyrkjesida i ”Samningen” vert for lita til føremålet. Derfor kjem det i julebladet vårt.







## Frå ei forgangen tid.

Statskyrkjeskipnaden i den form vi kjenner han, går tilbake til eineveldet då kongen i København på 1600-talet fann ut at han var konge ”av Guds nåde”. Dermed måtte han naturlegvis skalte og valte med alt som vedkom innbyggjarane, også kyrkja, som frå då av vart eit reint underbruk under kongemakta/ statsmakta. Det er dette hopehavet som med uforminska styrke er ført vidare i Grunnlova. Ordninga er blitt til i den gamle einskaps- og einsrettingskulturen som prega vår del av verda på den tida. Frå før galdt det som sjølvinnlysande at den trua fyrsten vedkjente, skulle også innbyggjarane hylle. Derfor toltest det ikkje mykje slinger i valsen. (Det var forresten slike forhold som starta utvandringa frå England til Amerika.)

## Statens nyttige tenarinne?

På bakgrunn av det vesle som er nemnt under pkt. 1 skulle ein tru at ordninga for lengst var moden for styrt avvikling. Men i skrivande stund er inntrykka frå politisk hald, ikkje minst på riksplan, heilt annleis. Kva kan då grunnen vere til denne politiske omfamninga av statskyrkjeforma? At det bak skulle ligge eit ønske om å ta vare på folkekyrkja, let seg høyre. Det er berre det at kyrkjemedlemskapen til folk står ikkje til diskusjon. Å dra det inn er ei avsporing av debatten.

Det som avteiknar seg, er dessverre ein utruling vilje til å styre denne kyrkja slik at ho passar inn i det politiske konseptet til vedkomande politikarar og den ideologien dei representerer. Alle søker vi moralsk legitimering av livet vårt, av det vi gjer og det vi meiner. Det treng også staten og dei som representerer den. Då er kyrkja god å ha, og då fungerer den gamle statskyrkjeordninga glimrande til å bruke kyrkja til å legitimere det politiskarane ønskjer skal gjelde. Berre ta utnemningane av biskopar som støttar homofilt samliv. Slik fungerer nok folkekyrkjene i alle dei nordiske landa meir eller mindre som legitimerande for syn og praksis også når desse er i strid med bibelske normer. Underleg er det at dei same politikarane i andre samanhengar gjerne kan refse kyrkja i veldige ordelag for å ha stått på makthavarane si side i tidlegare tider. Men dei ser ikkje korleis dei sjølve driv det same spelet i dag!

## ”Open og inkluderande”.

Dette er nærmast blitt eit mantra, dvs. eit ord/ uttrykk du gjentar i det uendelege til det nesten lever sitt eige liv. (Ordet er henta frå Austens religionar, der mantra er eit bønneord, gjerne uforståeleg, som du gjentar i lange bolkar.) Utnemningane av Køhn og Stålsett til biskopar skulle vere uttrykk for nettopp denne viljen til å gjere kyrkja så open at alle skulle kunne kjenne seg heime der. Og det er eit prisverdig prosjekt, for både kyrkje og bedehus ønskjer å vere opne for alle, berre ikkje opne for alt. Men kva skjedde? Kom det fleire til kyrkje medan dei var biskopar? Ikkje så langt eg veit. Derimot kom det ei undersøking av talet på nattverdgjester på slutten av Stålsetts bispetid. Den viste at i Oslo bispedøme går 1/3-del av alle nattverdgestene til altars på eine og same staden, nemleg i Storsalen, dvs. i forsamlinga til Normisjon, tidlegare Indremisjonsselskapet.

Og då bør alarmklokkene ringje både for politikarar og kyrkjeleieing. Skal det vere ei ”open og inkluderande kyrkje”, lyt det vere nokon som held denne kyrkja varm og opnar døra for alle som vil inn. Og då er det ikkje nok med ein kommunalt løna kyrkjetenar eller klokkar. Då trengst det eit fellesskap som lever i denne kyrkja.

På landsbasis tømest kyrkja no for mange av sine ivrigaste medlemmer. Dei går til frikyrkjene, eller dei finn saman i dei mange forsamlingane som organisasjonane innafor kyrkja etablerer. Norkirken, Salem og Betlehem er slike døme i Bergen. Også i vår eiga bygd forstår nok bedehuset seg etter kvart meir som ei eiga forsamling. Og mellom vanlege gudstenestedeltakarar er det mykje uro over situasjonen i kyrkja.

Ei avvikling av statskyrkja vil langt frå bøte på alt. Kyrkja må ta tak i sine eigne indre spenningar og kome til rette med dei, dvs. fornye truskapen sin mot Guds ord. Men statskyrkjeskipnaden er ikkje akkurat nokon modell for å føre vidare ei varm og levande kyrkje i folket vårt.

*Audun Aase*



# 30 år med glad song

Barnekoret vart feira i kyrkja på Haga 10. november



Det er kjekt å syngja i kor!  
Øverst: Ingrid Nordanger, Ronja Aa.Bolstad og Anne Kolle i djup konsentrasjon. T.v.: Tidlegare kormedlemer prøver gamle kunster.

Bjarte Leithaug var også med.



Fire av dei eldste i barnekoret syng åleine:  
Marte Nytveit, Miriam Dyrhovden, Benjamin A.Røen og Kenneth Haga . Under: Heidersgjesten er talrik, lydsterk og utruleg sjarmerande!





# Diktaren

Ho er fødd og oppvaksen i Samnanger. Saman med mannen og etter kvart fire born, budde ho 25 år på Tysse. No har ho budd snart 20 år borte frå bygda, 10 år på Bildøy og 10 på Frekhaug, og er kjend som forfattar av 15 diktsamlingar. Me samningar tenkjer helst på henne som ei ”vanleg Tyssejente”, og hugsar godt at ho og mannen var engasjerte i både barnekor og ungdomskor då dei budde her. Men eigentleg har me altså husa ein forfattar som no har seld over 72 000 bøker. Og då snakkar me ikkje om krim eller romanar, men om dikt! Det er ikkje lett å selja 72 000 diktsamlingar i Noreg. Nokre andre ligg på det nivået – t.d. Haldis Moren Vesaas og Jan Erik Vold, men vår dame er altså heilt i Noregstoppen. Kven me snakkar om? Jau, det er sjølvsgat Haldis Reigstad.

## Om diktaren

Men er ho like ”berømt” som desse store diktarane ho konkurrerer med? Me spør forlagssjefen hennar, Tarald Ueland i Sambåndet Forlag. – ”Nei, ho er ikkje kjend på same måten. Media burde vist ho større merksemd,” meiner han. Det er ikkje lett for ein kristen lyrikar å få same merksemd som andre. Men bøkene hennar sel over heile landet, sjølv om det er størst sal på sør og vestlandet. Ho er også kome inn med songar i både salmeboktillegget ”Salmar 97” og i tillegget til ”Sangboken” som vert brukt på bedehusa. Dikta og songane hennar vert mykje brukte. Haldis er folket sin diktar, som skriv om det enkle og kvardagslege. Ho har noko å fortelja som folk set pris på, og som betyr noko for dei.

Ueland seier til slutt at Sunnfjordingane har Jakob Sande og er stolte over det. Samningane har Haldis Reigstad og burde vera stolte over det!

## Om røtene

Med desse orda i bakhovudet, dreg kyrkjebladet til Frekhaug for å snakka med den utflytta samnangerdiktaren. Me er først interesserte i kva heimbygda har betydd for henne som diktar. ”Røtene betyr mykje,” seier Haldis og legg til med eit smil at ho har så og seia reint samnanger-



blod i årane. ”Dei fleste som ikkje slit med vonde barndomsopplevingar, vil vel kjenna ei dragning mot staden der dei vaks opp. Eg har mange gode minne frå stadene der eg vandra som barn.” Ho fortel også at mange dikt har vorte til i Samnanger, eller kring minne her frå. Dessutan er Haldis og mannen Asle framleis ofte i Samnanger, på hytta som dei har i Eikedalen. Fjellet og naturen gjev inspirasjon. - Ikkje berre til naturdikt, men også til åndelege dikt. ”Eg er svært takknemleg for naturen, og for at eg framleis kan bruka han! Naturen er rik – og litt lik! Mange kjenner att ”sine stader” i dikta mine, sjølv om eg kanskje har skrive dei med utgangspunkt i Samnanger.”

## Om Samnangerminne

Kva hugsar Haldis så best frå tida i bygda vår? ”Det er så mange inntrykk som sit att,” seier ho og må tenkja seg litt om. Tenkjer på den travle tida med små born, og mange aktivitetar. På alle dei gode venene, og at du berre kunne stikka innom for å ta ein prat. På alt dei fekk vera med på innan kyrkje og bedehus. På korarbeidet i bedehuset og heime. ”Særleg ein episode hugsar eg,” seier Haldis. ”Ungdomane vart på impuls inviterte heim til oss. Det einaste me hadde å gje dei var eit påbyrja kneipbrød. Me bad for maten, og serverte brød til alle. Heile koret vart mette av det brødet, det var eit lite brødunder i vår eiga stove!

Dessutan tenkjer ho på gode naturminne. Fjellet med fine turar og fjorden med bading og sommarliv.



## Om jula

Frå sommar og bading, kjem me inn på vinter og juletid. Jula er ei tid då du ser mot barndommen, seier Haldis og dreg fram nokre gode minne: 1. søndag i advent opna juleutstillingane i butikkglasa på Tysse. Det var stor stas for små barneauge å sjå på! Og så julafta då, når det var nyvaska og pynta alle stader. Hugsar godt julegudstenestene i bedehuset på Tysse, då alle kom stivpynta. Jentene med fine kjolar og sløyfer i håret. Ja, nokon av dei vaksne hadde til og med pelskåper på den dagen. Bedehuset var stappfullt, og julesongane klang så fint.

Heime om kvelden var det god mat og julegåver. Me fekk ikkje så store ting den gongen, gjerne sokkar og slikt. Men ekstra gjævt var det å få bøker, minnest Haldis. Ei jul fekk eg fem bøker, og det var heilt topp! Bøker er framleis ei julegåve Haldis set pris på, gjerne ei diktsamling eller ein god biografi. (Men den om Karl I. Hagen ynskjer eg meg ikkje, legg ho til med eit smil.) Dessutan er CD-ar med musikk, fine gåver. ”Ting har me nok av, me i vår alder.”

## Om å dela

Ja, musikk er ei felles interesse for Haldis og Asle. Og no når Asle har vorte pensjonist, reiser dei mykje saman til ulike tilstellingar. Haldis med dikta sine og med tankar kring desse, og Asle med trompeten sin og dei vakre tonane. ”Det er kjekt å reisa saman”, seier Haldis. Kjekt er det også å få gode attendemeldingar på det dei gjer, å kjenna at dei er til velsigning for nokon. ”Diktargåva har eg fått frå Gud, og det me har fått skal me dela,” seier Haldis. Mange tek kontakt og fortel at dei har teke til seg bestemte dikt som sine. Kanskje dei var i ein vanskeleg situasjon, og fann eit dikt som kunne hjelpa dei nettopp då. ”Dikta mine er ikkje stor kunst,” seier Haldis. ”Dei er enkle, liksom på grasrotplan. Men når eg skriv må eg leva meg inn i det eg skriv om, eg må ha vore i romma, og kjent smerta eller gleda det er snakk om. Noko som har rørt deg sjølv, kan også røra andre.”

## Om å skriva

No vert det litt snakk om sjølve skrivinga. Me tenkjer oss dikteren som alltid har penn og pappir med seg i lomma, er det framleis slik? Eller sit diktarane no til dags framfor datamaskina? - Jau, ho hatt datamaskin i mange år, det må ho

innrømma. Men ho set seg ikkje framfor maskina og vert inspirert til å skriva eit dikt. Maskina er berre eit verktøy. ”Eg lagar gjerne ting medan eg er ute i naturen. Så skriv eg det ned når eg kjem heim. Og då kan dataen vera god å ha. Sidan kan eg gå inn på maskina, finpusa det og gjerne skriva eit vers eller to til.”

Store hendingar i familien gjer også at pennen kjem i sving. Haldis har 10 barnebarn, og til no har alle fått sitt eige dåpsdikt og dei som er gamle nok, sitt eige konfirmasjonsdikt. Dessutan har dei to eldste gifta seg i sommar, og då kom bestemor med bryllaupssongar!

## Om tonesetjing og song

Ja, mange av dikta til Haldis har fått tonar og vorte til songar. Nokre er tonesette av familie-medlemer, både av mann, barn og barnebarn! Mange andre komponistar har også skrive tonar til Haldis sine ting, ho snakkar særleg fint om kantoren vår, Eilert Tøsse, sine melodiar. Dei to har samarbeidd ein del i seinare tid. Men Haldis fekk tonesette dikt utgjevne på noteforlag alt i 1974, med tonar av Trond Andersen og i 1977 skreiv Gunnstein Draugedalen tone til ”Tett ved sida mi går Jesus”. Songen vart først flittig brukt i Samnanger ungdomskor, og sidan over heile landet! I november i år hadde me familiegudsteneste på Ådland der femteklassingane var særleg inviterte. Presten hadde prøvt å plukka ut ”kjende” songar. Men det var **ein** song borna verkeleg kunne, og song av full hals på, og det var ”Tett ved sida mi”! Eit ”samnangerdikt” i ei samnangerkyrkje sunge av glade samnangerborn over 30 år etter songen vart til. Eit betre kvalitetsstempel kan vel ikkje ein diktar få!

Denne songen er alt komen i ”Salmar 97”. Og no ventar me spente på den nye salmeboka som skal koma i 2010. Me veit at Haldis er invitert til å senda inn framlegg og håpar på fleire, nye salmar frå **vår** diktar der. Kanskje til og med med tonar frå **vår** komponist? Jau, den eine er utflytta og den andre innflytta, men me håpar me kan kalla dei for våre likevel... For me lyt innrømma det: det er stas å syngja songar som er så og seie heimelaga!

Og for dei som har lyst på ein smak av Haldis sine dikt og Asle sitt trompetspel: 4.februar vert dei med oss på eit fellesmøte i kyrkja på Haga. Me gler oss!





# Juleminne

Eg høyrer omen frå farne tider,  
eg er attende i grenda mi.  
Eg ser dei kjære som no er borte,  
dei kjem imot meg ved juletid.

Eg høyrer tresko som går i tunet,  
eg høyrer songen om julefred.  
Eg tittar inn gjennom ”skytjedøra”  
der kvite englar skal dala ned.

Eg kjenner angen frå julebaksten,  
eg høyrer kjevlet som går og går.  
Og vesle jenta på kjøkkenkrakken  
ho både kake og lefse får.

Vi plukka nøtter i heimegrenda,  
fekk appelsin frå Amerika.  
Vi pakka sirleg inn julegåver  
som vi der heime kvarandre gav.

Det var eit eventyr utan like  
når snøen glitra i måneskin,  
når heile verda var full av stjerner,  
då kribla det i eit barnesinn.

Då var det jula som stod for døra,  
då låg det spenning i kvar ei krå.  
Men sjølv draumen var bestestova  
der juletreet vårt skulle stå.

Eg kjenner angen frå stall og krubbe,  
eg ser ei stjerne som lyser klår.  
Ho minner om at den store kongen,  
han er den same frå år til år.

*Frå Diktsamlinga ”Undring” som kom ut i 2006*

*Haldis og Asle Reigstad*



# Juleoppgåver

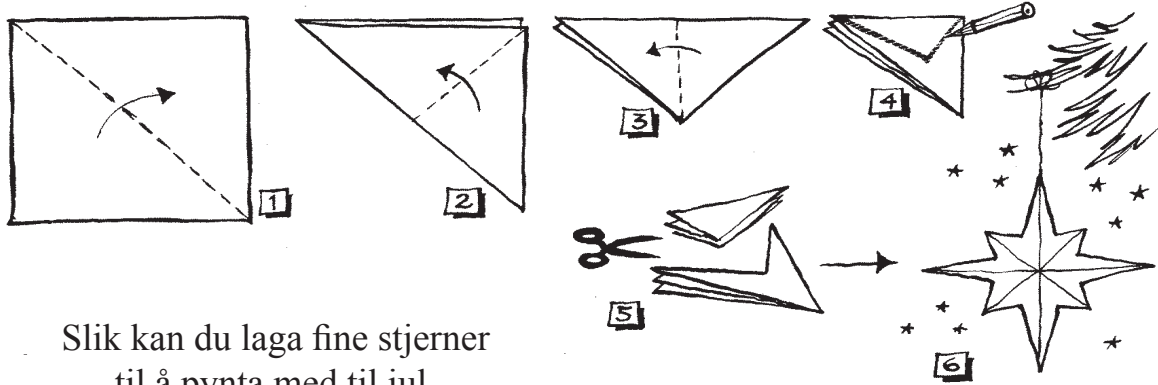

Slik kan du laga fine stjerner til å pynta med til jul.

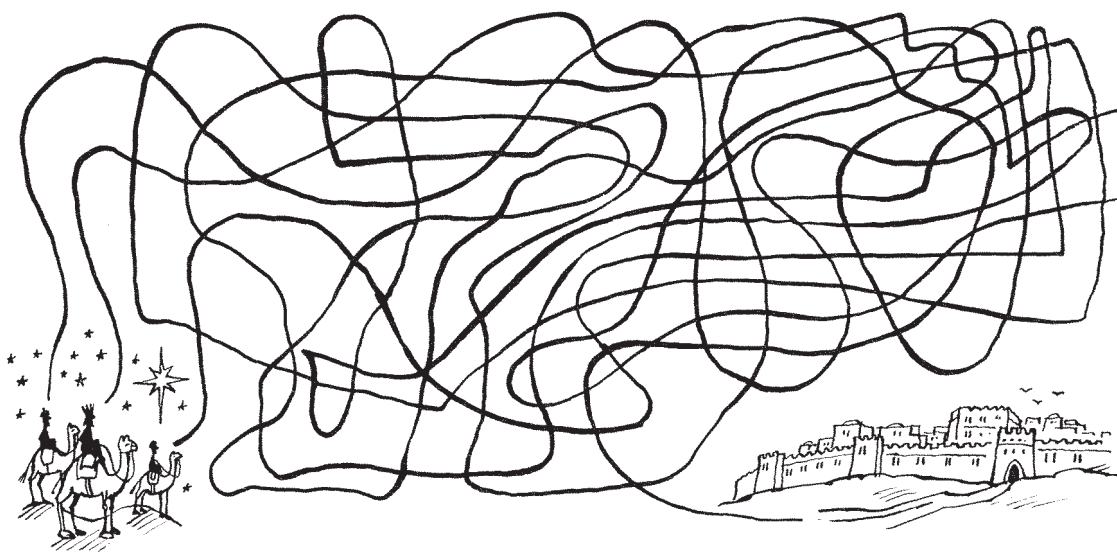

Dei tre kongane trudde Jesus var å finna i Jerusalem. Kvar er den rette vegen?

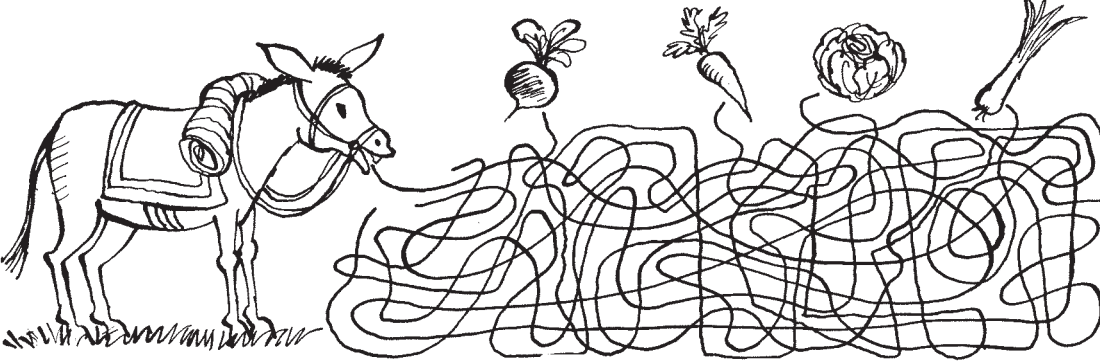

Kva skal elselet få å eta i dag? Følg streken og sjå!





*Slik såg det ut i kyrkja på Ådland i fjor jul. Elevar ved Nordbygda skule hadde laga glasmåleri i vindauga der. Er dei ikkje fine!*

## Julefint i kyrkja



*Bileta var laga over ulike julesongar. Over ser me: "Det hev ei rosa sprunge" og dei andre trur eg må vera "Eit barn er fødd i Betlehem" med okse, asen og tre kongar frå Austerland.*



IaA



**Safa**  
**A.S.SAFA - SAMNANGER FABRIKKER**  
 5650 Tysse  
 Tlf. 56 58 98 00 Telefaks 56 58 98 01

  
**Arna Gravferdsbyrå AS**  
 Lakslia 14 - Borgstova - Indre Arna  
 Står til teneste med alt ved dødsfall

  
**Døgnvakt**  
**55 24 08 08**

  
**Bjørkheim**  
 KRO OG MOTELL

Tlf. og faks:  
**56 58 77 40**  
**5652 ÅRLAND**

  
**E. LID**  
**MALER & FLISESERVICE**  
 Utskot - 5650 Tysse  
 Mobil 99 50 63 67 Tlf. 56 58 82 92  
 - fagkunnskap gir trygghet

**ELEKTRO-ENTREPRENØR**  
  
 Tlf. lager Bjørkheim 56 58 77 30  
 Tlf. kontor Eidsvåg 55 33 37 30

BOLIG-INSTALLASJONER  
 INDUSTRI-INSTALLASJONER  
 SERVICE

  
**Tusa & Samnanger**  
 Gravferdsbyrå a.s  
 Boks 100, 5640 Eikelandsosen

**Står til teneste med alt i samband med dødsfall, gravferd og minnesamvær.**  
 Blomsterservice, sal og service av gravminne.

Døgnvakt: 56 58 15 09 Fax: 56 58 16 00  
 Liv Mette Sandvik Hagen 56 58 12 72

  
 Forstøttningsmurar  
 Trapper - Grunnmurar  
**Tomas Eikeland**  
 5650 Tysse  
 Tlf. 56 58 64 27  
 Mob. 909 80 599

Utleige av Systemforskaling Sentral godkjenning

**SVEIN EDVARDESEN**  
 Byggmester  
 Tlf.56 58 76 60 - Mobil 95 75 97 19

**E.OLDERVOLL**  
 REGNSKAPSKONTOR  
 5652 Årland

**GUNN FRISØRSALONG**  
 Margunn Lønnebakken -56 58 66 75  
 Ope frå 8.30 - Stengt måndag

**VAAGE SERVICES**  
 Motorreparasjonar. Alt i sveising  
 Rolvsvåg Tlf.957 84 451

**OLINE**  
 Blomar , kunst og gaver  
 Tlf. 56 58 79 00 Fax. 56 58 79 01

**JOHAN HAUGEN**  
 Autorisert bilverkstad  
 56 58 61 47

**K.I. SVENSDAL A/S**  
 Graving - transport  
 56 58 66 23 - 915 58 853

**KJELL HAUG**  
 Lastebiltransport  
 56 58 62 76

**NORDVIK ELEKTRO**  
 Autorisert elektroinstalatør  
 56 58 78 52 - 918 93 650

**TYSSELAND**  
 Smie og mekanisk verkstad  
 Tlf. 56 58 76 40 - Mobil 480 08 815





**SAMNANGER  
DROSJEBILSENTRAL**  
56 58 78 65

**SAMN. FYSIKALSKE INSTITUTT**  
Off. godkjent fysioterapeut Geir Næss  
Timebestilling 56 58 91 09

**SAMNINGEN**  
Ting Samningen du også!  
56 58 77 05

**SOLHEIM AUTOSERVICE A/S**  
Bjørkheim  
56 58 90 00

**TORALV SÆTERHAUG**  
Personløfterutleige  
945 57 072 - 56 58 64 46

**TYSSE FABRIKKUTSAL**  
5650 Tysse  
56 58 61 60

**K. THARALDSEN**  
Maling / tapetsering  
56 58 63 20 - 958 45 545

Korleis har du det...  
**EIGENTLEG?**  
Krisetelefon 815 33 300  
E-postteneste:  
[www.kirkens-sos.no](http://www.kirkens-sos.no)

*Nokon å prata med når livet er som verst*

 **Kirkens SOS**

**HÆGLANDS INTERIØRFA-  
BRIKK**

ROLVSVÅG - 5658 ÅRLAND  
Tlf. 56 58 90 40 - Fax. 56 58 90 41

**hu**

KJØKKEN - DØRER - VINDUER

HÆGLANDS  
INTERIØRFABRIKK



**Johs. Oldervoll Bilforretning A/S**

Apeltunveien 2c, 5222 Nesttun - Tlf. 55 10 96 00

E-mail: [bilsalg@oldervoll.no](mailto:bilsalg@oldervoll.no)

*look at Opel now!*

ET PRODUKT FRA GENERAL MOTORS  
- VERDENS STØRSTE BILPRODUSENT

**OPEL**

**SPAR**



**K. Knutsen as**

PÅ TYSSEKAIEN - TLF. 56 58 63 32

**Odland Maskin AS**  
5652 Årland

Transport og graving

Tlf. 56 58 77 53

Mobil 99 55 29 29



**SparebankenVest**

Avdeling Samnanger    Telefon: 815 22002

- Bolig - Industri - Skipsinstallasjon -

**Solheim  
Elektro AS**



Mob. 91 71 84 91

Tlf. 56 58 13 50

Fax. 56 58 21 29

E-post: [h-solh@online.no](mailto:h-solh@online.no)

Alarmanlegg brann / innbrudd - Internkontroll- Kontroll av el. anlegg

*Kvalitetsinstallasjoner til gode priser...*

5642 HOLMEFJORD

**KIWI mini  
pris**

Ope kl.:  
09-21 (20)

Telefon:  
56 58 76 16

året som gjekk- året som gjekk - året som gjekk - året som gjekk -



Nyåret kom med ny prost i Midthordland prosti. 29. januar vitja Sigurd Vengen oss for første gong. Her saman med sokneprest Audun Aase

Det nye året kom også med ein lysglobe til kyrkja på Haga. Det var ei gåve frå Berit Hernes som hadde feira ein rund dag og ynskt seg pengar til dette føremålet. Her ser me gjevaren saman med vikarprest Per Fimreite og soknerådsformann Inge Aasgaard på vigslingsdagen.

## januar



## februar



## april mai

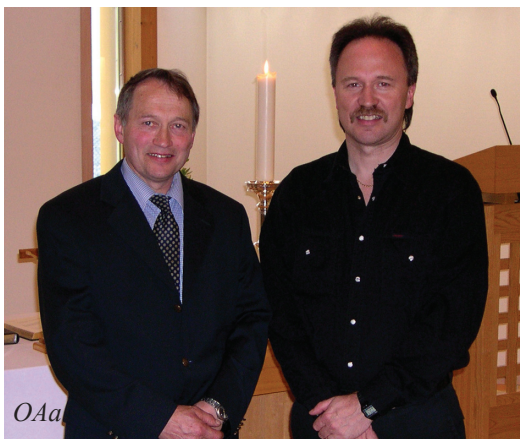

I mars vitja den kjende gospelsongaren Calvin Bridges kyrkja på Haga. Her ser du han bak pianoet, medan litt av prosjektkoret "oar" til. Full trøkk og friske rytmar i kyrkja denne kvelden..

Denne våren starta me også opp med noko som vert kalla "lekmannsgudstenester". Det betyr at når presten har sine frihelger, får me ikkje alltid inn ein prestevikar. Allminnelege "lekfolk" frå bygda leiar gudstenestene. Har frå den første leke gudstenesta i mai, der Johannes Tysse t.v. var liturg og Inge Aasgaard held tale.



året som gjekk- året som gjekk - året som gjekk - året som gjekk -

# maj juni juli

I slutten av mai var det kyrkje-lydshelg på Kvamsæter. Her var både alvor og moro. Kva dette er for ein leik, skal me ikkje uttala oss om, men at han fekk låtten fram, er sikkert!

Mange samningar drog også denne sumaren til Oasestemne. Ungdomane har sitt eige opplegg, og her ser du ein samnanger-gjeng som kosar seg med pizza i sola.



# august september



4-åringane får utdelt barnebilel i kyrkja på Haga. Nokon må lesa han straks!



# oktober

Konsert med jubilaranten Mozart i kyrkja på Ådland. I full konsentrasjon: Marte Øien, Inger Odland, Gotfred Haga og Olav Moss.

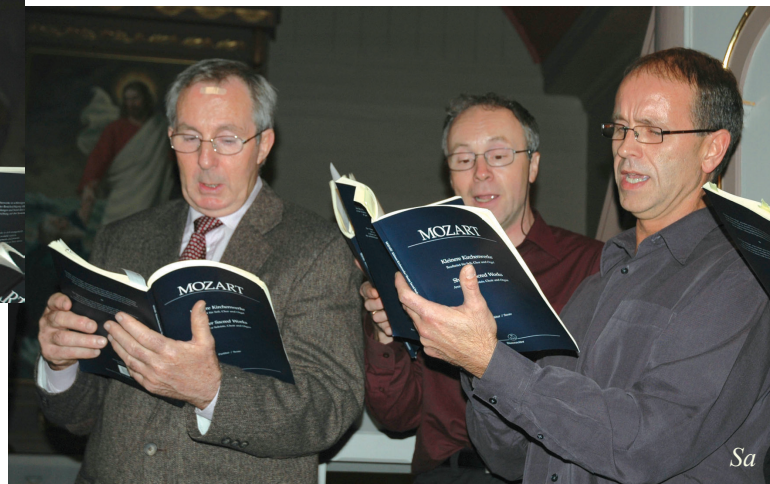





# året som gjekk- året som gjekk - året som gjekk - året som gjekk -



I november hadde me ikkje berre det store barnekorjubileet som du kan sjå bilde frå side 8, men også ein triveleg medarbeidarfest i kyrkja på Haga. God mat og variert program - eit lyspunkt i novembermørket.

## november

## desember

starta med julevandringa du kan sjå side 4 og 5 og heldt fram med lysmesse 1.søndag i advent. Her sit Susan Janet Nossen og Jule Totland Arnesen med tende lys.



### KAFFEKROKEN



© Hans Johan Sagrusten

0505





# Noko å sjå fram til



## Rune Larsen

26. januar får me ein stor songkveld i kyrkja på Haga. Då kjem nemleg Rune Larsen og leiar ein ”syng med oss” – kveld der. Han skal både syngja *for* oss og *med* oss, og det vert sikkert gjenhøyr med mange gode, gamle songar der.

## Asle og Haldis

4. februar er det bibeldag, og fellesmøte i kyrkja på Haga. Då kjem Asle og Haldis Reigstad og vert med oss, og kjenner eg dei rett, har dei sikkert med både diktbøker og trompet!



## Nytt korprosjekt

Sist var det Mozart. No vert det afrikanske tonar. Saman med kor frå Vaksdal skal me syngja på afrikansk vis til våren att. Konsertar 23.-25. mars. Nye songarar er hjarteleg velkomne. Dette skulle vel passa for både gamal og ung?

## Kyrkjelydshelg

Gjekk du glipp av den førre? No har du sjansen att. 1.-3. juni vert det ny kyrkjelydshelg med turar, sosialt samvær, alvor og leik.





## Gudstenester i jula

- Julafta kl.14.30 Familiegudsteneste, Ådland**  
”Blant menneske som Gud har glede i !”  
Song av Knut Inge og Linn Borgny Røen  
Offer til Kirkens Nødhjelp
- kl.16.00 Familiegudsteneste, Haga**  
”Blant menneske som Gud har glede i !”  
Skulemusikken spelar  
Offer til Kirkens Nødhjelp
- 1. Juledag kl.12.00 Høgtidsgudsteneste, Ådland (Merk tida)**  
”Når Gud gjer sin entré...”  
Blåsargruppe tek del  
Song av Marit Kristine Hisdal  
Offer til Sjømannsmisjonen
- Nyårsafta kl.23.15 Midnattsmesse, Ådland**  
”Han fyller ditt liv med det som godt er”
- Søn. 7 kl.11.00 Lovsongsudsteneste, Haga**  
”Kom tilbe han, Guds under!”



## Julefestar

- Tors. 28.** (kl. sjå lysing) **Juletreffest for born, Nordbygda grendahus**
- Tors. 28. kl.17.00 Julefest i Tysse bedehus**
- Nyårsafta** (kl. sjå lysing) **Nyttårsfest for ungdom, Tysse bedehus.**